

ZOOMLION

YENİ

ARAZİ TİPİ

AKÜLÜ EKLEMLİ PLATFORM

ZA20JERT/ZA20JERT-Li

CE/ANSI Standardına Uygun

ÖNE ÇIKANLAR

- ▶ Rakiplerine göre 21,38 m'lik daha yüksek çalışma yüksekliği ve 250 kg/360 kg'lık kaldırma kapasitesine sahiptir
- ▶ Ana bom tam açık halde iken sepet ile zemine ulaşabilirsiniz. Eklemlerin kapalı konuma getirilmesine gerek yoktur. Bu sayede iş verimliliği artar
- ▶ AC yürüyüş sistemi; hassas, verimli, güçlü ve kararlı bir sürüş sağlar, motor bakımı gerektirmez
- ▶ Daha güvenli uygulama için bağımsız yardımcı güç sistemi
- ▶ Büyük redüksiyon oranlı redüktör daha güçlü tırmanma kabiliyeti sağlar
- ▶ Yüksek kapasiteli lityum aküler uzun pil ömrüne sahiptir ve şarj - deşarj döngü sayısı 2500'e ulaşır, yaşam döngüsü boyunca bakım gerektirmez ve 5 yıl garanti verilir

ÖZELLİKLER

Standard Özellikler

Oransal kumanda sistemi
Hareket alarmı
Flaşör
Kendiliğinden kapanan giriş kapısı
Acil durum indirme sistemi

Acil durum durdurma butonu
Otomatik seviyelendirme sistemi
Dahili diyagnostik sistem
Aşırı eğim koruma sistemi
Salınımlı aks

Yük algılama sistemi
4,3' LED ekran
Korna
Ezilme önleyici cihaz
Hızlı indirme fonksiyonu

Aksesuarlar ve Opsiyonlar

Platform ışığı
Sepette 220V fiş prizi
Sepette hava hattı
2.44x0.91m platform
İz bırakmayan lastikler
Pil yönetim sistemi (Yalnızca ZA20JERT-Li)

ZOOMLION'IN YEŞİLİ İLE YÜKSEKLERE ERİŞİN

ARAZİ TİPİ AKÜLÜ EKLEMLİ PLATFORM

YENİ ARAZİ TİPİ

ZA20JERT/ZA20JERT-Li CE/ANSI Standardına Uygun

Model	ZA20JERT	ZA20JERT-Li
	Metre	Metre
Boyutlar		
Çalışma Yüksekliği	21.38m	21.38m
Platform Yüksekliği	19.38m	19.38m
Yatay Erişim	12.1m	12.1m
Maks. Yatay Erişimdeki Yükseklik	8.25m	8.25m
A - Katlanmış Uzunluk	8.8m	8.8m
B - Katlanmış Genişlik	2.46m	2.46m
C - Katlanmış Yüksek	2.52m	2.52m
D - Platform Uzunluğu	2.44m	2.44m
E - Platform Genişliği	0.91m	0.91m
F - Aks Merkezleri Aralığı	2.52m	2.52m
G - Yerden Yükseklik	0.4m	0.4m
Performans		
Yük Kapasitesi	250kg/360kg	250kg/360kg
Sürüş Hızı	6.1km/h	5.2km/h
Tırmanma Kabiliyeti	45%	45%
Aks Salınımı	0.20m	0.20m
Dönüş Yarıçapı (İç)	2.78m	2.78m
Dönüş Yarıçapı (Dışarıdan)	5.49m	5.49m
Kule Dönüş	360° Sürekli	360° Sürekli
Platform Rotasyonu	±90°	±90°
H-Kuyruk Salınımı	0.64m	0.64m
Maks. Çalışma Eğimi	3°/5°	3°/5°
Maks. Rüzgar Hızı	12.5m/s	12.5m/s
Güç Kaynağı		
Aküler	24x2V/440Ah	48V/315Ah Li-Lityum Akü
Şarj Cihazı	48V/60A	48V/60A
Yürüyüş Motoru	AC 32V	AC 32V
Kaldırma Motoru	AC 32V	AC 32V
Yardımcı Güç	12V DC Elektrikli Pompa	12V DC Elektrikli Pompa
Hidrolik Tank Kapasitesi	75L	75L
Lastikler		
Tip	33x12 D610 Dolgulu	33x12 D610 Dolgulu
Ağırlık		
Ağırlık	9250kg	9250kg

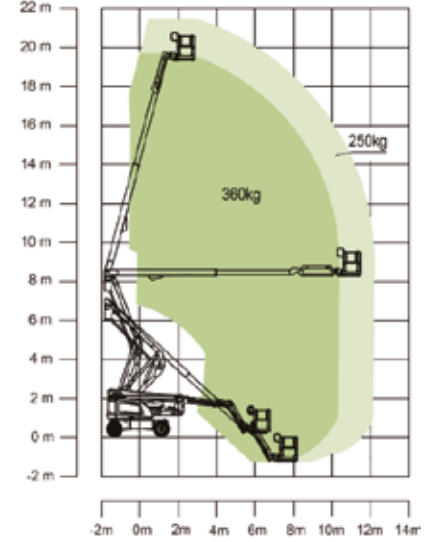
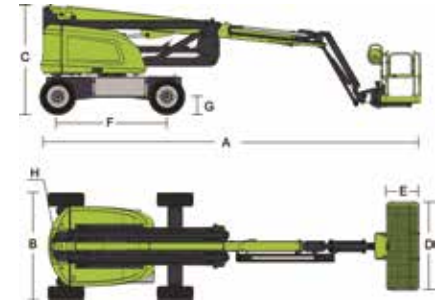

Hareket Aralığı ZA20JERT/ZA20JERT-Li

ZOOMLION ACCESS önceden bildirimde bulunmaksızın spesifikasyon ve/veya ekipman değişiklikleri yapma hakkını saklı tutar. Ürün özellikleri Temmuz 2023'e güncellendi.

ZOOMLION

Zoomlion Cifa Makine San. ve Tic. A.Ş.

Adres: Aydıntepe Mah. D-100 Karayolu Cad. No:16 Tuzla, İstanbul / Türkiye T: 444 1 157

Web: www.zoomlion.com.tr E-mail: info.turkey@zoomlion.com

Telif hakkı ©2023 Zoomlion. Her hakkı saklıdır. İçeriğin herhangi bir bölümünün Zoomlion'un onayı olmadan hiçbir amaçla çoğaltılması ve kopyalanmasına izin verilmez. Not: Malzemeler ve teknik özellikler haber verilmeksizin değiştirilebilir. Fotoğraflarda öne çıkan makineler ek donanım içerebilir.

[f](#) [YouTube](#) [in](#) [d](#) [@](#) [t](#) Zoomlion_Türkiye

