

ZA24J



ÖNEMLİ NOKTALAR

➤ 250 kg yük kapasitesi

➤ Çoklu basınç kontrol seviyeleme sistemi ile artırılmış denge

➤ Kusursuz yük algılama sistemi ile gelişmiş aşırı yük emniyeti

➤ Olağanüstü kule dönüş dengesi

➤ Tozlu çalışma ortamlarına uygun, dayanıklı kitler

➤ Olağanüstü yer seviyesine altına erişim kabiliyeti (5,1 m)



ÖZELLİKLER

Standart Özellikler

Korna
Hareket alarmı
Oransal kumanda sistemi
Kendiliğinden kapanan giriş kapısı
Flaşör
Otomatik seviyeleme sistemi
Acil durum durdurma butonu
Eğim koruma sistemi
Acil durum indirme sistemi
Dahili diyagnostik sistem
Salınımlı aks
4.3' LED Ekran
Yük algılama sistemi
Döner motor kapağı
İkinci korkuluk sistemi

Aksesuarlar & Opsiyonlar

- Platform çalışma ışıkları
- Platform AC güç kaynağı
- Platform hava hattı
- Motor ısıtıcısı
- Düşük sıcaklık hidrolik yağı



TEKNİK ÖZELLİKLER

ZA24J

MODEL	ZA24J
BOYUTLAR	
Çalışma Yüksekliği	26,50 m
Platform Yüksekliği	24,50 m
Yatay Erişim	18,90 m
Maksimum Yatay Erişimdeki Yükseklik	9,42 m
A – Uzunluk	11,25 m
B – Genişlik	2,49 m
C – Kapalı Yükseklik	3,00 m
D – Sepet Uzunluğu	2,44 m
E – Sepet Genişliği	0,91 m
Jib Bom Uzunluğu	1,83 m
F – Aks Merkezleri Aralığı	3,05 m
G – Yerden Yükseklik	0,40 m
PERFORMANS	
Yük Kapasitesi	250 kg
Sürüş Hızı	5,0 km/h
Tırmanma Kabiliyeti	45% (24°)
Aks Salınımı	0,20 m
Dönme Yarıçapı - İç	3,35 m
Dönme Yarıçapı - Dış	6,48 m
Kule Dönüş	360° sürekli
Sepet Dönüşü	±90°
Kuyruk Salınımı	0,94 m
Maks. Rüzgar Hızı	12,5 m/s
GÜÇ KAYNAĞI	
Motor	Cummins QSF2.8 54kW/2400rpm
Yakıt Tankı Kapasitesi	150 L
Yardımcı Güç	12 V
Kumanda Voltajı	12 V
Hidrolik Sistem Kapasitesi	240 L
Hidrolik Tank Kapasitesi	180 L
Sürüş	4WD
LASTİKLER	
Lastikler	15-625 Dolgulu
AĞIRLIK	
Ağırlık	18.300 kg

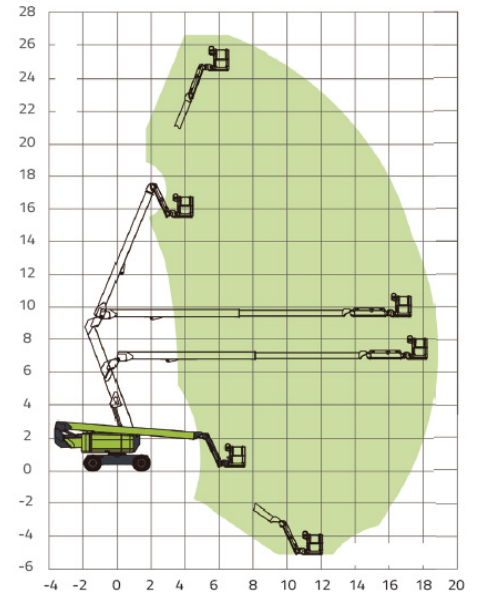
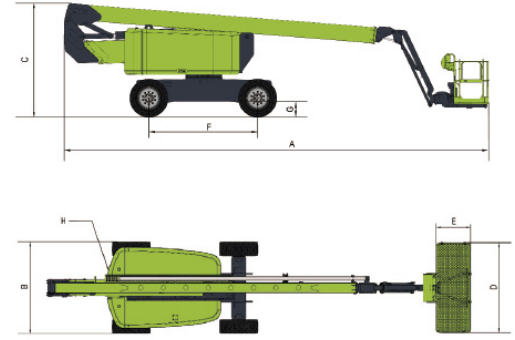

ZA24J Çalışma Diyagramı